

DICHIARAZIONE DI CONFORMITÀ



L'azienda

MH ITALIA SRL UNIPERSONALE

VIA DELL'ARTIGIANATO, 9 36070 – Brogliano (VI)

Tel +39 0445 080001

Fax +39 0445 080002

info@mhitalia.it

www.mhitalia.it



dichiara, sotto la propria esclusiva responsabilità,
che la **VASCA DA CANTIERE 300 LT**
per il sollevamento e trasporto di inerti in genere
identificata con il codice **15_465**
realizzata con elementi in acciaio S235JR

Denominazione commerciale: Vasca da cantiere (cod. 15_465)
Anno di costruzione : 2019
Dimensioni interne utili : 100/117 cm x 95cm x h=30cm
Capacità max utile : 300 litri
Peso : 53,3 kg

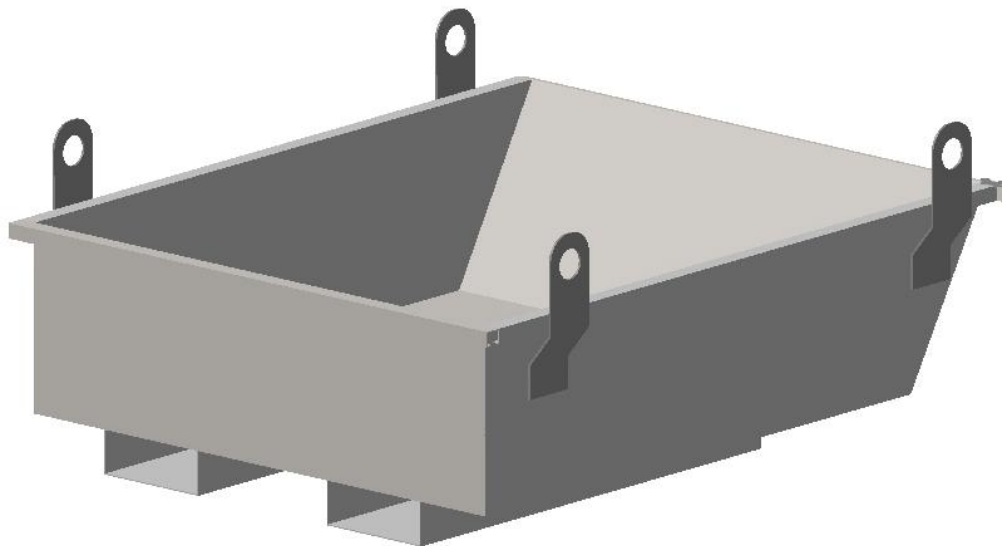

è conforme a tutte le disposizioni pertinenti
della **Direttiva 2006/42/CE**
e successive modifiche e integrazioni,
recepita in Italia dal **D.Lgs. 17/2010**

Luogo e data di emissione

Brogliano, lì 01/06/2018

Sig. *Gracco Giampietro*
MH ITALIA S.R.L.
unipersonale
Via dell'Artigianato, 9 - Tel. +39 0445 080001
36070 BROGLIANO (VI)
Cod. Fisc. e Part. IVA 04139000246
mail: info@mhitalia.it