

n° seriale: _____

MANUALE DI INSTALLAZIONE, USO
E VERIFICHE PERIODICHE

GstSafe

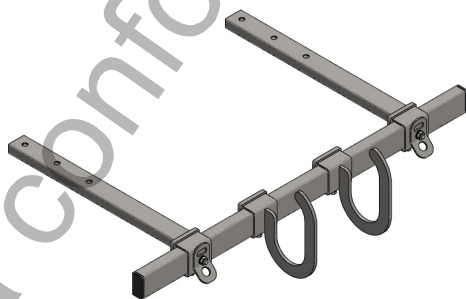

**TRENTINO
SICUREZZA**
maximum safety

MADE IN ITALY



CONSERVARE IL PRESENTE MANUALE E RENDERLO DISPONIBILE PER GLI UTILIZZATORI DEL DISPOSITIVO

Nome e Cognome del proprietario _____

Indirizzo _____

Responsabile del sistema di ancoraggio _____

Legenda

	Pericolo! L'uso improprio potrebbe causare lesioni gravi o morte
	Importante! Informazioni e suggerimenti

Attenzione

I dispositivi di ancoraggio e i dispositivi di protezione individuale contro le cadute dall'alto devono essere utilizzati unicamente da persone addestrate e competenti in condizioni di uso sicuro. È strettamente necessario che il personale che utilizza tali dispositivi sia informato circa i rischi da cui è protetto, ne conosca i limiti, le precauzioni da adottare e i pericoli derivanti da un utilizzo scorretto.

Il seguente manuale dovrà essere fornito nella lingua del Paese di destinazione.

Il fabbricante si riserva di apportare eventuali modifiche tecniche e di istruzioni per i propri prodotti, in funzione dell'evoluzione della tecnica.

È vietata la riproduzione. Tutti i diritti sono riservati. Nessuna parte del presente manuale può essere riprodotta o diffusa con qualsiasi mezzo, senza il consenso scritto di Trentino Sicurezza srl.

Indice

1. Descrizione del dispositivo _____	4
1.1 Caratteristiche tecniche _____	4
2. Progettazione della messa in sicurezza _____	5
3. Installazione _____	6
3.1 Operazioni preliminari _____	6
3.2 Procedura di installazione _____	7
3.3 Esempi di fissaggio _____	9
3.4 Corretto utilizzo di GstSafe _____	9
3.5 Ispezione al fissaggio _____	10
4. Utilizzo _____	11
5. Condizioni di garanzia _____	13
6. Responsabilità _____	13
7. Normative di riferimento _____	14
7.1 Norme tecniche _____	14
7.2 Norme nazionali _____	14
Allegati	
Dichiarazione di corretta installazione _____	15
Rapporto di ispezione _____	17
Registro delle verifiche periodiche _____	18
Registro di utilizzo del sistema _____	19

Gentile Cliente,

Grazie per aver acquistato un prodotto TRENTINO SICUREZZA.

Il presente manuale contiene le informazioni relative al dispositivo di ancoraggio **GstSafe** e le istruzioni necessarie per la sua corretta installazione e verifica periodica.

Prima di installare e utilizzare il dispositivo di ancoraggio è necessario leggere e comprendere le istruzioni riportate nel presente manuale e qualsiasi altra istruzione fornita.

Il dispositivo di ancoraggio **GstSafe** è progettato e realizzato in serie da **Trentino Sicurezza srl**, con sede in via G. Galilei 18, Lavis (TN) ITALIA.

1. Descrizione del dispositivo

GstSafe permette a chiunque si trovi a lavorare in quota di operare in condizioni di sicurezza, secondo quanto prescritto dal D. Lgs. 81/2008 e s.m.i. La sua funzione è di proteggere l'operatore dalla caduta dall'alto evitando infortuni gravi o morte.

GstSafe non può essere utilizzato al di fuori delle sue limitazioni o per scopi diversi da quelli previsti, ad esempio non deve essere usato per attività sportive o ricreative o per il trasporto di materiale e sollevamento pesi.

1.1 Caratteristiche tecniche

Garanzia Prodotto	10 anni (previa compilazione modulo contenuto nella confezione)
Materiale dispositivo	acciaio inossidabile
Larghezza complessiva	1012 mm
Interasse di apertura	massimo 900 mm
Configurazioni	GstSafe staffe per tetti piani, GstSafe staffe per tetti inclinati, GstSafe staffe a muro
Peso dispositivo	staffe per tetti piani: 12,00 kg staffe per tetti inclinati: 12,00 kg staffe a muro: 12,00 kg

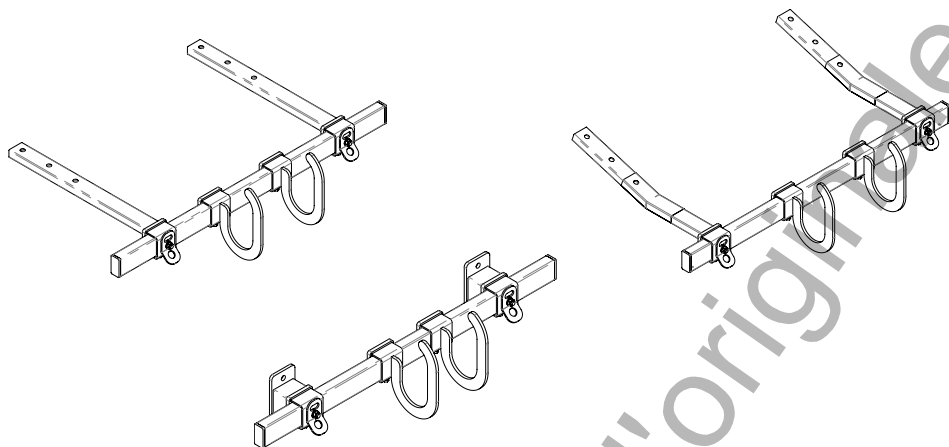

2. La progettazione della messa in sicurezza

Il progetto della messa in sicurezza di un luogo di lavoro in quota deve essere effettuato da un tecnico abilitato il quale identifica e verifica le strutture e seleziona i dispositivi di ancoraggio da installare in funzione delle possibili operazioni da svolgere.

Qualora la possibilità di caduta libera sia contemplata nella progettazione, è d'obbligo l'utilizzo di sistemi di arresto caduta dotati di dissipatori di energia (UNI EN 355:2003). La forza di arresto esercitata sull'operatore non deve eccedere i 6 kN (UNI EN 363:2003).



In fase di progetto è essenziale verificare lo spazio libero di caduta necessario al fine di evitare che l'operatore in caduta vada ad impattare contro ostacoli.



Il mancato rispetto delle indicazioni sopra esposte può comportare rischio di infortunio grave o morte.



Prima dell'installazione un tecnico abilitato dovrà verificare l'idoneità della struttura alla quale verrà fissato il dispositivo e scegliere il sistema di fissaggio adeguato. Se il supporto non consentisse un fissaggio diretto o se non fosse garantita la resistenza di progetto, installare il dispositivo con l'ausilio di un idoneo ancoraggio strutturale di ripartizione dei carichi adeguatamente progettato.



Il fissaggio di **GstSafe** all'elemento strutturale resistente deve essere verificato da un tecnico abilitato prima dell'installazione. I materiali utilizzati per il fissaggio devono essere certificati secondo le rispettive norme di riferimento.



E' necessario che il responsabile della sicurezza del luogo di lavoro abbia predisposto un piano di emergenza, valutando in particolare la necessità di recuperare l'eventuale infortunato e di trasportarlo presso un primo presidio medico.

3. Installazione

3.1 Operazioni preliminari

Durante il trasporto evitare scuotimenti eccessivi e urti, poichè potrebbero danneggiare alcune parti del dispositivo.

Al momento della consegna, è necessario che l'acquirente verifichi l'integrità del materiale ricevuto e la corrispondenza all'ordine effettuato. Nell'eventualità di materiale mancante o difettoso, informare tempestivamente il rivenditore o Trentino Sicurezza srl.

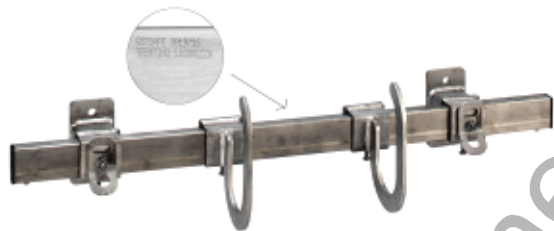

Il dispositivo deve riportare l'identificazione Trentino Sicurezza srl:

La marcatura presente sul dispositivo riporta:
- NOME PRODUTTORE
- NOME PRODOTTO, N° DI SERIE / ANNO



Quando le dimensioni del dispositivo di ancoraggio non lo consentono, le informazioni mancanti sono riportate nel presente manuale.

Quando il dispositivo **GstSafe** non viene utilizzato, deve essere conservato in un luogo pulito, asciutto, ventilato e non esposto a fumi o a ambienti corrosivi.

GstSafe deve essere installato da personale competente, precedentemente formato secondo quanto disposto dall'art. 77 del D. Lgs. 81/2008 e s.m.i. e dotato dei DPI (Dispositivi di Protezione Individuale) necessari a svolgere le operazioni in quota.



Prima di procedere all'installazione occorre verificare se l'area sottostante sia protetta dalla caduta di oggetti ed eventualmente occorrerà delimitare una superficie sufficientemente ampia per interdirla al passaggio di persone e mezzi.

È vietato apportare modifiche agli elementi di **GstSafe**; la manomissione del dispositivo può comprometterne la resistenza strutturale e il funzionamento corretto, e mettere in pericolo la vita dell'utilizzatore.



L'installatore, prima di accedere al luogo di lavoro in quota, deve assicurarsi ad un punto di ancoraggio avente idonee caratteristiche.

3.2 Procedura di assemblaggio e installazione

- Allentare la vite di finecorsa dal tubolare principale [Figura 1].
- Allentare le viti sulle staffe di fissaggio e su ciascun gancio [Figura 2].
- Inserire nel tubolare principale, nell'ordine seguente:
 - una delle due staffe di fissaggio [Figura 3]
 - i due ganci scala [Figura 4]
 - la staffa di fissaggio rimanente [Figura 5]
- Riposizionare la vite di finecorsa sul tubolare principale e serrare le viti di bloccaggio precedentemente allentate.
- Verificare che le staffe di fissaggio e i ganci siano inseriti nel verso corretto [Figura 6].
- Procedere con l'installazione.

La posa di **GstSafe** va eseguita secondo il progetto redatto da un tecnico abilitato.

- Asportare l'eventuale manto di copertura (tegole, legno, ecc.) in prossimità del punto in cui si vuole installare il dispositivo.

 Si consiglia di eseguire una prova di estrazione del fissaggio per verificare che la resistenza misurata sia pari o superiore a quella richiesta dal calcolo del tecnico abilitato.

- Installare il dispositivo fissandolo alla struttura portante.

 Per installazione su legno posizionare il dispositivo, eseguire il foro di invito (se necessario) e fissarlo con viti e relative rondelle come indicato nella relazione di calcolo dei fissaggi. Serrare le viti con idonea coppia di serraggio [Figura 7].

Per installazione su calcestruzzo armato posizionare il dispositivo e praticare i fori. Pulire i fori dalla polvere. Inserire gli ancoranti (meccanici o chimici) nei fori come indicato nella relazione di calcolo dei fissaggi. Serrare i dadi degli ancoranti con idonea coppia di serraggio [Figura 8].

Per installazione su acciaio posizionare il dispositivo, eseguire i fori (se necessario) e fissarlo con viti e relative rondelle come indicato nella relazione di calcolo dei fissaggi. Serrare le viti con idonea coppia di serraggio [Figura 9].

In alternativa è possibile installare il dispositivo tramite ancoraggi strutturali verificati.

- Ripristinare in opera la parte di manto precedentemente asportata e ripristinare l'impermeabilizzazione, se necessario.

 Se in fase di montaggio si dovessero riscontrare punti poco chiari, è indispensabile mettersi in contatto con Trentino Sicurezza srl o con il proprio rivenditore.

Procedura di assemblaggio



Figura 1



Figura 2

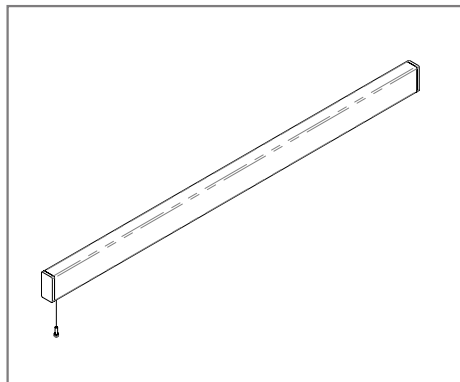

Figura 3

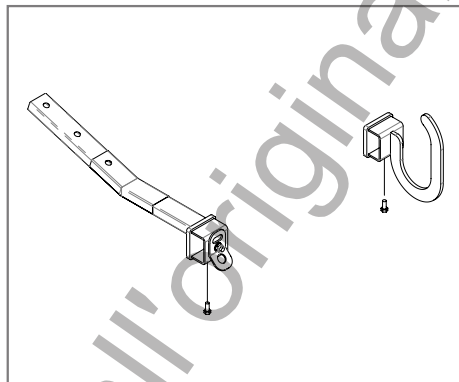

Figura 4

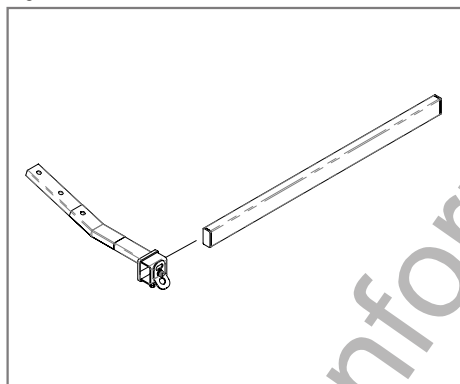

Figura 5

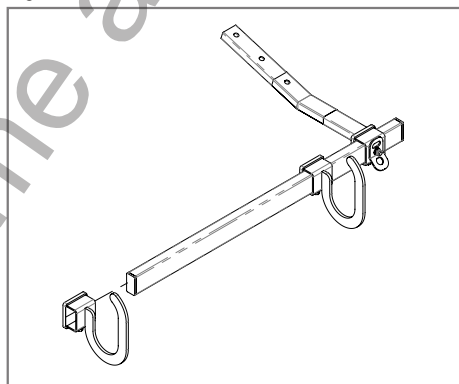

Figura 6

3.3 Esempi di fissaggio

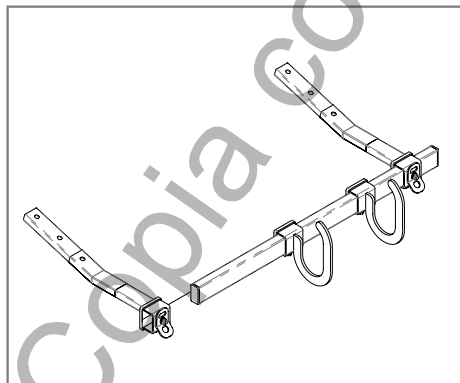

Figura 7. Legno

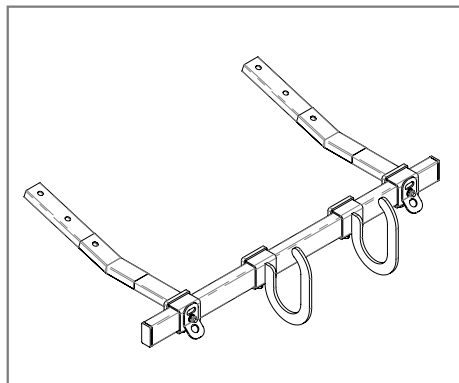

Figura 8. Calcestruzzo armato

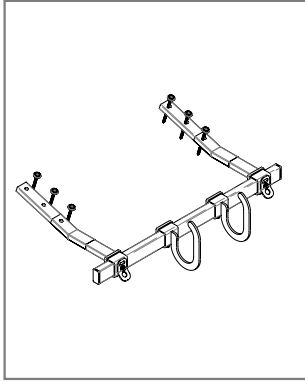

Figura 9. Acciaio

3.4 Corretto utilizzo del Gancio Scala GstSafe

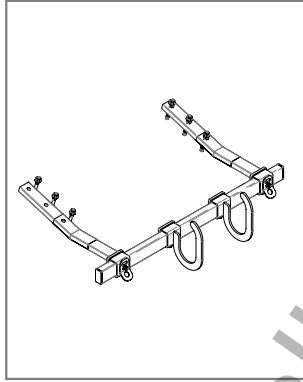

Scala inclinata 65°-70° alta 1,00 m
oltre il piano di sbarco

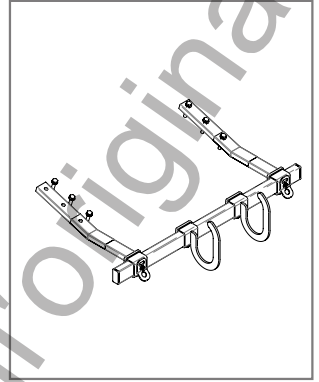
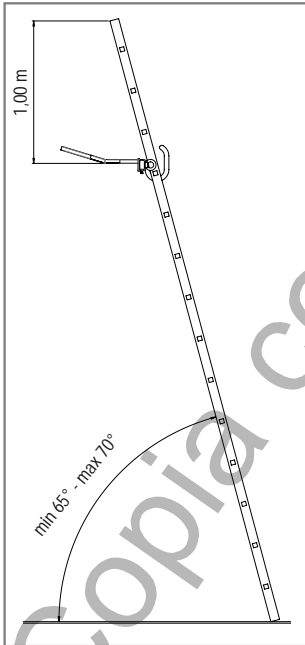
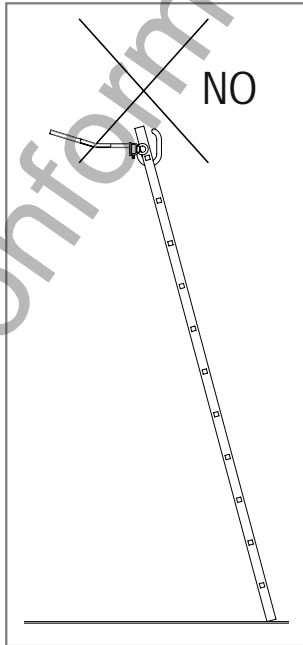

Scala inclinata alta quanto il piano
di sbarco

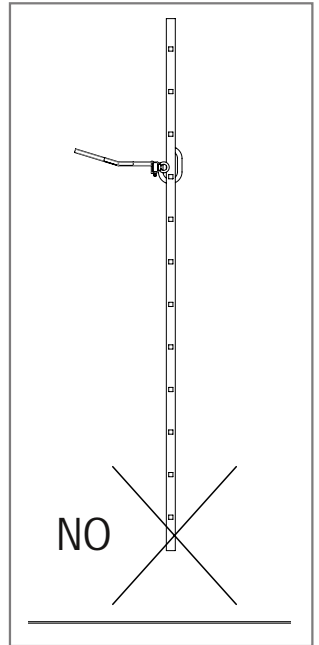

Scala sollevata da terra

3.5 Ispezione al fissaggio

L'installatore controllerà che l'intero dispositivo sia integro. terminate le operazioni di verifica, il dispositivo sarà dunque utilizzabile con idonei DPI anticaduta (imbraco, dispositivo retrattile, ecc.)

L'installatore certifica infine la corretta installazione del dispositivo con il rilascio della **Dichiarazione di corretta installazione**, da compilare in fondo a questo manuale.

Infine, l'installatore avrà cura di installare la **tabella di segnalazione** in ogni punto di accesso al luogo di lavoro in quota.

UNI EN 795 Numero massimo di utilizzatori
UNI EN 12413 1&15 del sistema di ancoraggio
UNI 11176 Maximum number
 of users of the anchor system
 Maximum Anzahl
 der Abhänger/Anhängersysteme

Prodotto installato a numero seriali
 Installed product and serial number
 Installiertes Produkt und Seriennummern

Spazio libero di caduta in sicurezza
 Clearance distance
 Freiraum für Sturz in Sicherheit

DPI / PPE / PSK:
 Utilizzare DPI idonei prima di accedere al luogo di lavoro in quota. Use suitable PPE before entering the workplace at height. Schutzkleidung vor dem Betreten der Höhe mit der Höhearbeit beginnen.

NOTE:

TRENTINO SICUREZZA
 maximum safety
 Trentino Sicurezza Srl
 Via Galileo Galilei
 38075 Lavis (TN)
 Tel. +39 0451 1750028
 info@trentinosicurezza.it
 www.trentinosicurezza.it



Se la marcatura del dispositivo di ancoraggio non è accessibile dopo l'installazione, si raccomanda l'applicazione di una marcatura aggiuntiva sull'apposita tabella di segnalazione nei pressi dell'accesso alla copertura.







4. Utilizzo

Prima di ogni utilizzo verificare che siano state eseguite le ispezioni periodiche come indicato al par. 5.2.

GstSafe deve essere utilizzato con i DPI anticaduta elencati di seguito:

- assorbitori di energia conformi alla norma EN 355;
- cordini conformi alla norma EN 354 o dispositivi anticaduta retrattili conformi alla norma EN 360;
- connettori conformi alla norma EN 362 purchè compatibili con le dimensioni del punto di ancoraggio;
- imbracature e cinture di posizionamento conformi alle norme EN 358 e EN 361.

DPI utilizzabili

Scarpe antinfortunistiche, calzature antisdrucciolo	
Guanti antiabrasione ed antitaglio	
Tuta da lavoro	
Casco di protezione	
Occhiali di protezione (se necessari durante l'installazione)	
Idoneo sistema di protezione dalle cadute dall'alto	

 Consultare i manuali e le istruzioni dei DPI anticaduta utilizzati in abbinamento con il dispositivo di ancoraggio **GstSafe**: è possibile che la combinazione di singoli elementi dei suddetti dispositivi generi dei pericoli, in quanto il funzionamento sicuro di ciascun dispositivo può venire influenzato o può interferire negativamente con il funzionamento sicuro di un altro dispositivo.

 Accertarsi che sia presente la documentazione del sistema di ancoraggio, prima dell'utilizzo di **GstSafe**.

 È necessario che tutti gli utilizzatori godano di buone condizioni fisiche e che non lavorino sotto l'influenza di farmaci, droghe, alcool.

 È sconsigliato effettuare lavori in quota in presenza di condizioni metereologiche avverse quali raffiche di vento, ghiaccio e temperature basse, pioggia.

Le indicazioni riportate rimangono a carattere generale e non sostituiscono la **Valutazione del Rischio Aziendale** a cui l'operatore dovrà attenersi.



A seconda del tipo di ambiente di lavoro e di attrezzature disponibili potrebbero essere necessarie altre precauzioni non citate in questo manuale.



In caso si abbiano dubbi sulla funzionalità del dispositivo di ancoraggio interdire l'uso e contattare il personale competente per la verifica.

Prima dell'utilizzo è opportuno effettuare un'approfondita ispezione visiva al fine di accertare l'integrità dei dispositivi di ancoraggio e dei DPI assicurandosi che siano stati sottoposti a regolare verifica. L'imbracatura e gli altri DPI anticaduta vanno sempre controllati nella loro funzionalità prima di salire in quota. Tutti i DPI devono essere marcati CE.

Copia conforme all'originale

5. Condizioni di garanzia

GstSafe è garantito per 2 anni dalla data di acquisto secondo la direttiva 99/44/CE.

Il materiale giudicato difettoso sarà sostituito a carico del produttore a condizione che la segnalazione del difetto avvenga **entro i 2 anni** dall'acquisto.

Solo in caso di estensione della garanzia, il produttore garantisce **fino a 10 anni** dalla data di acquisto l'invio del materiale da sostituire.

Per la copertura decennale della garanzia restituire la relativa cartolina allegata al presente manuale d'installazione ed uso del dispositivo, debitamente compilato in ogni sua parte.

La garanzia **non** si applica a:

- ancoraggi strutturali;
- componenti deteriorati in seguito a collaudo in sito;
- componenti deteriorati in seguito ad un uso non conforme;
- componenti deteriorati per errata o difforme installazione,
- componenti deteriorati per manomissione;
- uso del prodotto con accessori non idonei;
- eventuale deformazione del prodotto o di sue componenti in seguito a caduta dell'operatore;
- installazioni effettuate in ambienti aggressivi;
- elementi danneggiati e/o deformati se le ispezioni periodiche non sono effettuate almeno con frequenza minima indicata nel presente manuale di istruzioni;
- elementi danneggiati da fulmini, fenomeni naturali di eccezionale intensità, inquinamento, circostanze o eventi di forza maggiore.

6. Responsabilità

Il fabbricante declina qualsiasi tipo di responsabilità per danni a persone e/o cose derivanti da uso improprio del dispositivo di ancoraggio. Per "uso improprio" si intende qualsiasi utilizzo non conforme alle norme di sicurezza previste dalla legislazione vigente e, più in generale, qualsiasi utilizzo erroneo e irragionevole.

Il fabbricante declina qualsiasi tipo di responsabilità per danni a persone e/o cose derivanti da manomissioni del dispositivo di ancoraggio, ad esempio modifiche e/o riparazioni non autorizzate oppure l'impiego di componenti, accessori e ricambi non originali, non forniti o non autorizzati dal fabbricante.

In particolare si declina qualsiasi tipo di responsabilità in caso di:

- utilizzo di elementi provenienti da altro fornitore, anche se idonei allo scopo;
- riutilizzo del prodotto fornito dopo un arresto caduta, in assenza di revisione completa;
- utilizzo del prodotto fornito mediante l'impiego di DPI non idonei o sistemi di collegamento non classificati come DPI di terza categoria anticaduta ai sensi dell'art. 4 del D. Lgs. 475/92;
- mancato rispetto delle indicazioni fornite in merito alla manutenzione periodica;
- utilizzo del prodotto fornito da parte di un numero di utilizzatori superiore a quello massimo previsto.

Il fabbricante si riserva il diritto di apportare le modifiche che riterrà convenienti in funzione dell'evoluzione della tecnica, dell'acquisizione di nuove esperienze e/o in seguito a eventuali modifiche alla legislazione vigente. Ciò non comporta l'obbligo per il fabbricante di intervenire sui dispositivi di ancoraggio fabbricati e installati in precedenza e sui relativi manuali di istruzioni.

7. Normative di riferimento

7.1 Norme tecniche

UNI EN 353-2:2003 – Dispositivi di protezione individuale contro le cadute dall'alto. Dispositivi anticaduta di tipo guidato comprendenti una linea di ancoraggio flessibile.

UNI EN 354:2010 - Dispositivi di protezione individuale contro le cadute dall'alto. Cordini.

UNI EN 355:2003 - Dispositivi di protezione individuale contro le cadute dall'alto. Assorbitori di energia.

UNI EN 358:2001 - Dispositivi di protezione individuale per il posizionamento sul lavoro e la prevenzione delle cadute dall'alto. Cinture di posizionamento sul lavoro.

UNI EN 360:2003 - Dispositivi di protezione individuale contro le cadute dall'alto. Dispositivi anticaduta di tipo retrattile.

UNI EN 361:2003 - Dispositivi di protezione individuale contro le cadute dall'alto. Imbracature per il corpo.

UNI EN 362:2005 - Dispositivi di protezione individuale contro le cadute dall'alto. Connettori.

UNI EN 363:2003 - Dispositivi di protezione individuale contro le cadute dall'alto. Sistemi di arresto caduta.

UNI EN 365:2005 - Dispositivi di protezione individuale contro le cadute dall'alto. Requisiti generali per l'uso, la manutenzione, l'ispezione periodica, la riparazione, la marcatura e l'imballaggio.

UNI EN 795:2012 - Dispositivi individuali per la protezione contro le cadute. Dispositivi di ancoraggio.

UNI EN 813:1998 - Dispositivi di protezione individuale per la prevenzione delle cadute dall'alto. Cinture con cuscini.

UNI EN 1496:2007 - Dispositivi di protezione individuale contro le cadute. Dispositivi di sollevamento per salvataggio.

UNI EN 517:2006 - Accessori prefabbricati per coperture - Ganci di sicurezza da tetto.

UNI CEN/TS 16415:2013 - Dispositivi individuali per la protezione contro le cadute. Dispositivi di ancoraggio. Raccomandazioni per i dispositivi di ancoraggio per l'uso da parte di più persone contemporaneamente.

UNI 11158:2015 - Dispositivi di protezione individuale contro le cadute dall'alto. Sistemi di arresto caduta. Guida per la selezione e l'uso.

UNI 11560:2014 – Sistemi di ancoraggio permanenti in copertura. Guida per l'individuazione, la configurazione, l'installazione, l'uso e la manutenzione.

UNI 11578:2015 – Dispositivi di ancoraggio destinati all'installazione permanente. Requisiti e metodi di prova.

7.2 Norme nazionali

D. Lgs n° 81/2008 e successive modifiche e integrazioni. Testo unico sulla Salute e Sicurezza sul lavoro.

D. Lgs n° 475/1992 e successive modifiche e integrazioni. Attuazione della direttiva 89/686/CEE del Consiglio del 21 dicembre 1989, in materia di ravvicinamento delle legislazioni degli Stati membri relative ai dispositivi di protezione individuale.

Dichiarazione di corretta installazione

Il sottoscritto:

Nome _____ Cognome _____

Legale rappresentante della Ditta _____

con sede in via/piazza _____ N° _____

Comune _____ Cap _____ Prov. _____

In merito ai lavori di posa di dispositivi di ancoraggio installati sull'immobile sito in:

via/piazza _____ N° _____

Comune _____ Cap _____ Prov. _____

Dichiara che i dispositivi certificati EN 795:

Tipo	Quantità	Modello	Produttore	N°serie/anno

Dati dei fissaggi

Elementi di fissaggio	N° bulloni	Materiale substrato	Dimensione substrato [mm]	Profondità fissaggio [mm]	Foro [mm]	Coppia [Nm]

Sono stati messi in opera:

- nel rispetto delle norme di buona tecnica e delle indicazioni del produttore Trentino Sicurezza srl
- sono stati posizionati sulla copertura come da progetto redatto da:

Arch. / Ing. / Geom. _____

- secondo le indicazioni fornite nella relazione di calcolo allegata redatta da:

Arch. / Ing. / Geom. _____

Le caratteristiche del dispositivo di ancoraggio, le istruzioni sul loro corretto utilizzo, la documentazione fotografica e le schede di controllo sono state depositate presso:

- il responsabile del sistema di ancoraggio Sig. _____

Pianta schematica della zona di installazione (con posizionamento dispositivi)



Schema stratigrafia substrato

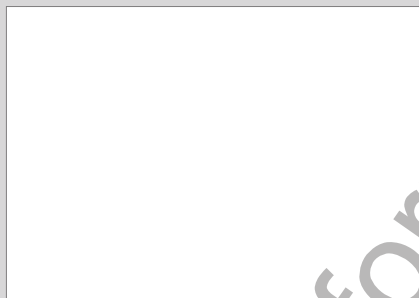

Caratteristiche accesso

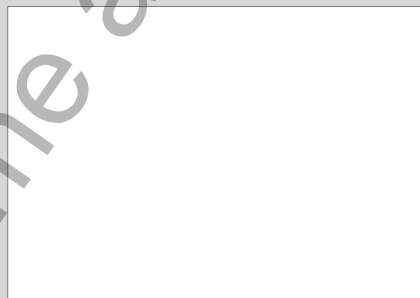

Annotazioni varie



La targhetta di segnalazione per dispositivi di ancoraggio è esposta:

- in prossimità di ogni accesso
- _____

Data di messa in esercizio _____ **Data prossima ispezione** _____

Data _____ **L'installatore (timbro e firma)** _____

Questa dichiarazione è da compilare in ogni sua parte dall'installatore autorizzato.

Sarà cura del responsabile del sistema di ancoraggio mantenere le attrezzature installate in buono stato al fine del mantenimento nel tempo delle necessarie caratteristiche di solidità e resistenza. La manutenzione deve essere affidata a personale qualificato ed eseguita con le modalità e la periodicità indicate dal produttore.

Rapporto di ispezione

Documentazione:

	Presente	Assente	
Registro verifiche periodiche	<input type="checkbox"/>	<input type="checkbox"/>	_____
Tabella identificativa	<input type="checkbox"/>	<input type="checkbox"/>	_____
Manuale dispositivo	<input type="checkbox"/>	<input type="checkbox"/>	_____
Elaborato tecnico	<input type="checkbox"/>	<input type="checkbox"/>	_____
Relazione di calcolo	<input type="checkbox"/>	<input type="checkbox"/>	_____
Certificato di corretta posa	<input type="checkbox"/>	<input type="checkbox"/>	_____
Certificazione prodotti	<input type="checkbox"/>	<input type="checkbox"/>	_____

Ispezione:

	Presente	Assente	
Marcatura leggibile	<input type="checkbox"/>	<input type="checkbox"/>	_____
Stato corrosione	<input type="checkbox"/>	<input type="checkbox"/>	_____
Abrasioni, tagli, sfilacciamenti	<input type="checkbox"/>	<input type="checkbox"/>	_____
Stato accoppiamenti meccanici	<input type="checkbox"/>	<input type="checkbox"/>	_____
Stato sistemi di bloccaggio	<input type="checkbox"/>	<input type="checkbox"/>	_____
Stato impermeabilizzazione copertura	<input type="checkbox"/>	<input type="checkbox"/>	_____
Visibilità dispositivo	<input type="checkbox"/>	<input type="checkbox"/>	_____
Manomissioni	<input type="checkbox"/>	<input type="checkbox"/>	_____
Elementi che incidono sulla forma, idoneità e funzionalità del dispositivo	<input type="checkbox"/>	<input type="checkbox"/>	_____

Descrizione ispezioni specifiche per il dispositivo

Soggetto a rischio chimico	<input type="checkbox"/>	<input type="checkbox"/>	_____
Soggetto a rischio fisico	<input type="checkbox"/>	<input type="checkbox"/>	_____

Sistemi anticaduta

	Presente	Assente	
Sistema di accesso	<input type="checkbox"/>	<input type="checkbox"/>	_____
Dispositivi principali	<input type="checkbox"/>	<input type="checkbox"/>	_____
Dispositivi secondari	<input type="checkbox"/>	<input type="checkbox"/>	_____
Dispositivi di collegamento	<input type="checkbox"/>	<input type="checkbox"/>	_____

Verifica del fissaggio

	Presente	Assente	
Proposta di verifica	<input type="checkbox"/>	<input type="checkbox"/>	_____
Esecuzione	<input type="checkbox"/>	<input type="checkbox"/>	_____
Rilascio nuovo certificato di posa	<input type="checkbox"/>	<input type="checkbox"/>	_____

Registro delle verifiche periodiche

GstSafe	Anno di fabbricazione _____
----------------	-----------------------------

Produttore	Trentino Sicurezza srl, via G. Galilei 18, 38122, Lavis (TN), ITALIA Tel. 0461 1750020 www.trentinosicurezza.it
-------------------	---

Data di acquisto _____	n° seriale _____
------------------------	------------------

Installatore _____ **Data installazione** _____

Data	Osservazioni	Timbro e firma	Data Prossima Ispezione

L'esito negativo della verifica obbliga gli interventi di messa in ripristino prima del riutilizzo del sistema di ancoraggio.

Registro di utilizzo del sistema

In ottemperanza agli art. 36, 37 e 73 del D. Lgs 81/08 con la presente dichiaro di aver preso visione del presente manuale e di essere informato e formato sui rischi per la sicurezza e per la salute connessi all'utilizzo del dispositivo **GstSafe**.

Data	Ditta	Utilizzatore	Firma

Copia conforme all'originale



Trentino Sicurezza Srl
via Galileo Galilei 18
38015 Lavis TN
Italy

+39 0461 1750020

+39 0461 1739246

info@trentinosicurezza.it

www.trentinosicurezza.it